

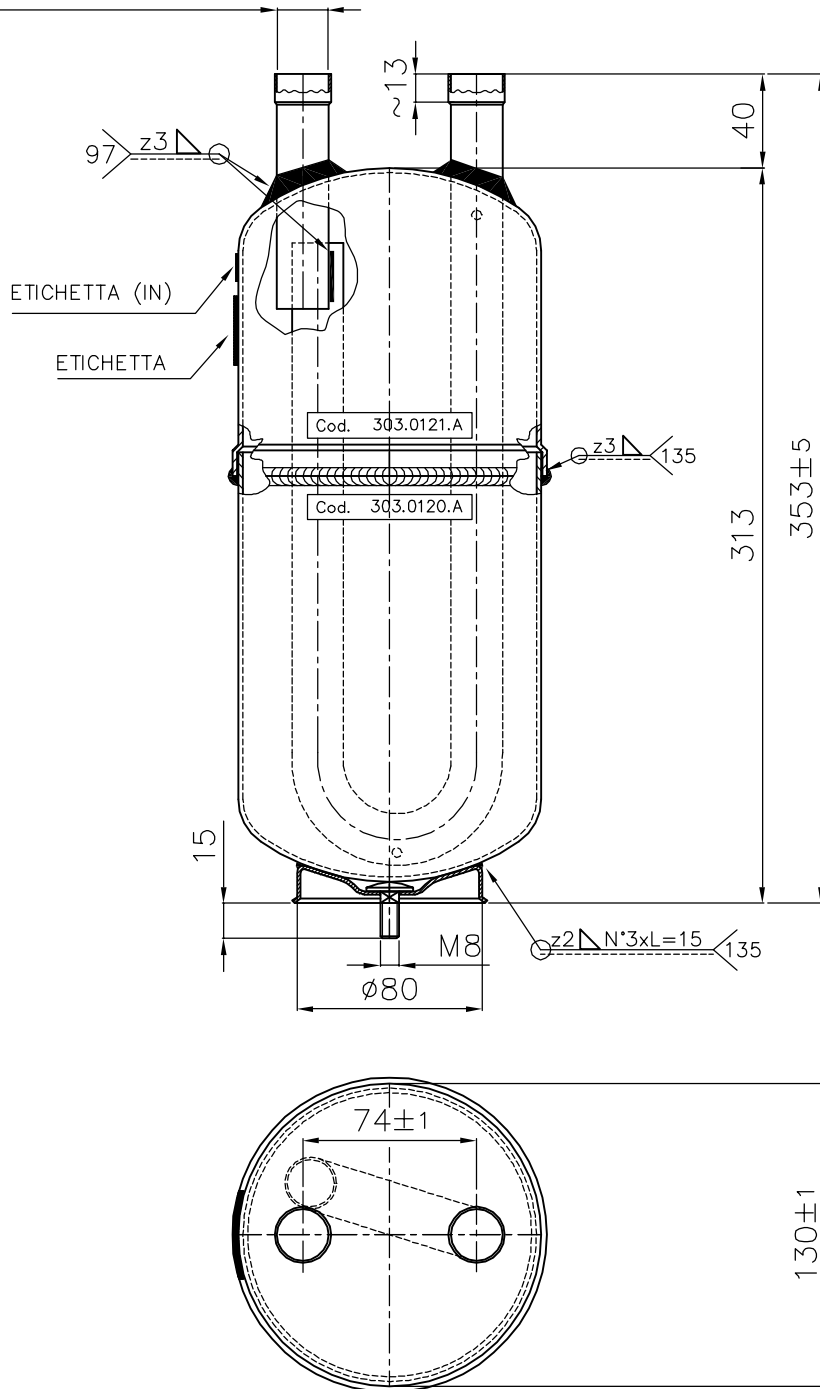



ATTACCHI SALDOBRASATI 97

MARCHIO  CAT. I

N°2 ODS 22(Øi 22.2)



A TERMINI DELLE VIGENTI LEGGI SUI DIRITTI D'AUTORE, IL PRESENTE DISEGNO NON POTRA', ESSERE COPIATO, RIPRODOTTO O CONSEGNATO A TERZI ED A DITTE CONCORRENTI.

TOLLERANZE PER FORATURE ATTACCHI ±0.2	VERNICIATURA	colore <u>NERO</u>	DICHIAZIONE DI CONFORMITA' CODICE: 404.0403.A					
	RAL <u>9005</u>	POLV. <input checked="" type="checkbox"/> LIQ. <input type="checkbox"/>	SOSTITUISCE 101.0010.A		MATERIALE		SVILUPPO	
	 LEGNAGO VERONA-Italy 1-37048 		SOSTITUITO		PED-97/23/CE			
			Tipo <u>05/S-ODS 22</u> Fabbricazione- Nr. _____ Anno di fabbr. _____ Gruppo Fluidi <u>2</u> / Escluso <u>/</u> Categoria <u>I</u> / Volume V:L <u>3.4</u> Temperatura TS-°C <u>-10</u> <u>100</u> - <u>50</u> <u>100</u> Pres.max.consentita PS-bar: <u>20</u> <u>15</u> Pres. di collaudo PT-bar: <u>28.6</u>		Data <u>18/07/2001</u> Disegnato <u>BERNINI</u> Controllato <u>VENTURINI</u> Approvato <u>CAIULLI</u> Firma <u>BERNINI</u> <u>VENTURINI</u> <u>CAIULLI</u>		QUOTE SENZA INDICAZIONE DI TOLLERANZA SECONDO PROCEDURA INTERNA PRO5 SCALA <u>1:1</u> PROIEZIONE 	
	modificate calotte erano bordate internamente 24/05/06 BERNINI AGGIORNATA ETICHETTA, T min. a -50°C E CERTIFICATO 19/07/2003 Bernini FIRMA <u>IM</u> DATA _____		TIPO <u>SEPARATORE DI LIQUIDO A NORME PED - (CE)</u>		MODELLO <u>Ø130X355</u>		FOGLIO <u>2/2</u>	
COSTRUZIONE COMPONENTI REFRIGERAZIONE CONDIZIONAMENTO S.PIETRO DI LEGNAGO (VR)			CODICE <u>101.0010.P</u>					